

# Refleksol ZiiiP120

## Refleksol ZiiiP120 DO ZABUDOWY

KKP / SELT / RZ

Edycja 2 / Styczeń 2019 / PL

ZKP i ZSZ

**Refleksol ZiiiP120/ZiiiP120 do zabudowy** – to pionowa zasłona przeciwsłoneczna z bocznym prowadzeniem przeznaczona na zewnątrz. Odmiana do zabudowy posiada możliwość wykonania wyprawy tynkarskiej na przodzie kasety

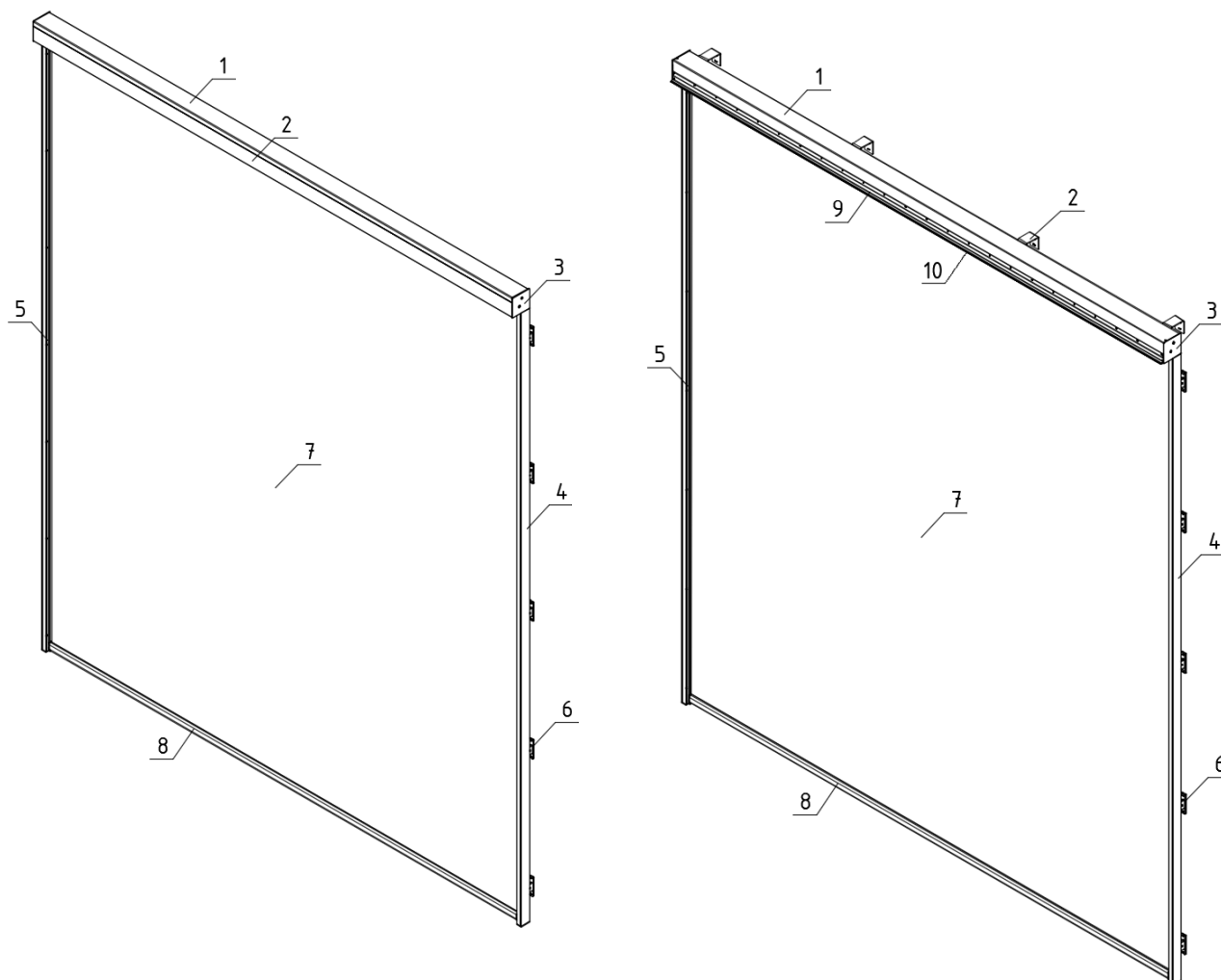

### Refleksol ZiiiP120

- 1 – Zespół kasety ZiiiP120
- 2 – Rewizja kasety (od przodu)
- 3 – Pokrywa kasety ZiiiP120
- 4 – Prowadnica G40Z - część stała
- 5 – Prowadnica G40Z - rewizja
- 6 – Uchwyt samonośny typ A (opcjonalnie typ B)
- 7 – Tkanina (z bocznymi zamkami)
- 8 - Belka dolna FG51-02

### Refleksol ZiiiP120 do zabudowy

- 1 – Zespół kasety ZiiiP120 (do zabudowy)
- 2 – Uchwyt ścienny kasety (opcjonalnie sufitowy)Wypust pod wyprawę tynkarską
- 3 – Pokrywa kasety ZiiiP120
- 4 – Prowadnica G40Z - część stała
- 5 – Prowadnica G40Z - rewizja
- 6 – Uchwyt samonośny typ A (opcjonalnie typ B)
- 7 – Tkanina (z bocznymi zamkami)
- 8 - Belka dolna FG51-02
- 9 – Wypust kasety pod wyprawę tynkarską
- 10 - Rewizja kasety (od spodu)

	KARTA KATALOGOWA PRODUKTU	Strona 2 z 6
	<b>Refleksol ZiiiP120</b> <b>Refleksol ZiiiP120 DO ZABUDOWY</b>	KKP / SELT / RZ
	Edycja 2 / Styczeń 2019 / PL	ZKP i ZSZ

#### Zastosowanie:

Ochrona przeciwsłoneczna i zacienianie pionowych otworów okiennych, przeszkleń, wydzielenia powierzchni.

#### Ogólna charakterystyka wyrobu:

- Konstrukcja systemu wykonana jest z ekstrudowanego aluminium, co zapewnia trwałość i wytrzymałość refleksola.
- Ograniczają dostęp światła słonecznego do pomieszczenia.
- Zwiększają udział światła rozproszonego w pomieszczeniu.
- Aluminiowe prowadnice ekstrudowane z rewizją.
- Wersja samonośna na uchwytych samonośnych dla dwóch rodzajów dystansu.
- Możliwość montażu bezpośredniego prowadnic do ściany – czołowe lub boczne.
- Możliwość montażu modułowego prowadnic na wspólnych uchwytych samonośnych.
- Kaseta jako ekstrudowany profil aluminiowy z rewizją od przodu
- Kaseta do zabudowy jako profil łączony z ekstrudera i blachy aluminiowej z rewizją od dołu, posiada wypust dla wykonania wyprawy tynkarskiej
- Tkanina posiada boczne zamki co zapewnia wysoką odporność wiatrową.
- Chronią pomieszczenie przed nagrzewaniem, przez co przyczyniają się do poprawy komfortu termicznego w pomieszczeniach.
- Pozwalają na ograniczenie kosztów związanych z klimatyzacją pomieszczeń.
- Ograniczają przenikanie hałasu do wnętrza budynku.
- Nie wydzielają toksycznych substancji w trakcie eksploatacji.
- Emisja hałasu zasłon zewnętrznych z napędem nie jest uważana za istotne zagrożenie dla zdrowia i bezpieczeństwa.
- Silniki posiadają stopień ochrony obudowy IP 44.
- Konstrukcja wyrobu i napędu pozwala na bezpieczne zatrzymanie kurtyny na każdej wysokości w obszarze pracy góra-dół i pozostawanie tam w stanie zawieszenia.
- Ruch w górę i dół odbywa się z użyciem mechanizmu sterującego, elektrycznego z układem napędowym połączonym z systemem sterującym.
- Struktura stosowanych tkanin HIGH-T-TEX skutecznie ogranicza powstawanie kontrastów tworzących się podczas wpadania promieni słonecznych do pomieszczenia.
- Konstrukcja lakierowana proszkowo.
- Osłony części ruchomych zostały zaprojektowane i wykonane w sposób zapewniający obsługującym bezpieczeństwo przy założeniu, że są prawidłowo eksploatowane.
- Napęd elektryczny.
- Kolorystyka: RAL, FSM.

**Refleksol ZiiiP120**  
**Refleksol ZiiiP120 DO ZABUDOWY****PARAMETRY TECHNICZNE****Refleksol ZiiiP120/ ZiiiP120 do zabudowy**

Szerokość maksymalna	4,0 m
Wysokość maksymalna	4,0 m
Maksymalne pole powierzchni tkaniny	16 m <sup>2</sup>
Średnica rury nawojowej	78 mm
Belka dolna	FG51-02
Prowadnice	G40Z na uchwytych samonośnych typ A (refleksolowe) o wysięgu 39-45 mm lub typ B (żaluzjowe) o wysięgu 52-58 mm
<b>Napęd elektryczny, silnik o parametrach:</b>	
- napięcie zasilania	230 V ~50 Hz
- moc	Od 120 W do 145 W (w zależności od typu silnika)
- pobór prądu	Od 0,5 A do 0,64 A (w zależności od typu silnika)
- klasa ochrony	IP 44
- czas pracy ciągłej	4 min
- moment obrotowy	10 Nm
- prędkość obrotowa	Od 14 obr / min do 26 obr / min (w zależności od typu silnika)
- temperatura pracy	Od -10 <sup>0</sup> C do +40 <sup>0</sup> C (w zależności od typu silnika)
Kolor konstrukcji	RAL, FSM
Model tkaniny	Według aktualnego cennika
Zastosowanie	Zewnętrzne
<b>DEKLAROWANE WŁAŚCIWOŚCI UŻYTKOWE (ZEWNĘTRZNE)</b>	
Deklaracja Właściwości Użytkowych	52 / RZ / 2019
Odporność na obciążenie wiatrem	Klasa 6 (480 Pa) + ciśnienie niszczące 750 Pa
Całkowity współczynnik przenikania energii słonecznej g <sub>tot</sub>	0,01-0,90*

\* przesłona od zewnątrz wraz z oszkleniem referencyjnym typu C wg EN14501:2005; szczegółowe dane zależne od koloru lameli podano tabelarycznie na stronie internetowej Producenta

**Refleksol ZiiiP120**  
**Refleksol ZiiiP120 DO ZABUDOWY**

KKP / SELT / RZ

Edycja 2 / Styczeń 2019 / PL

ZKP i ZSZ

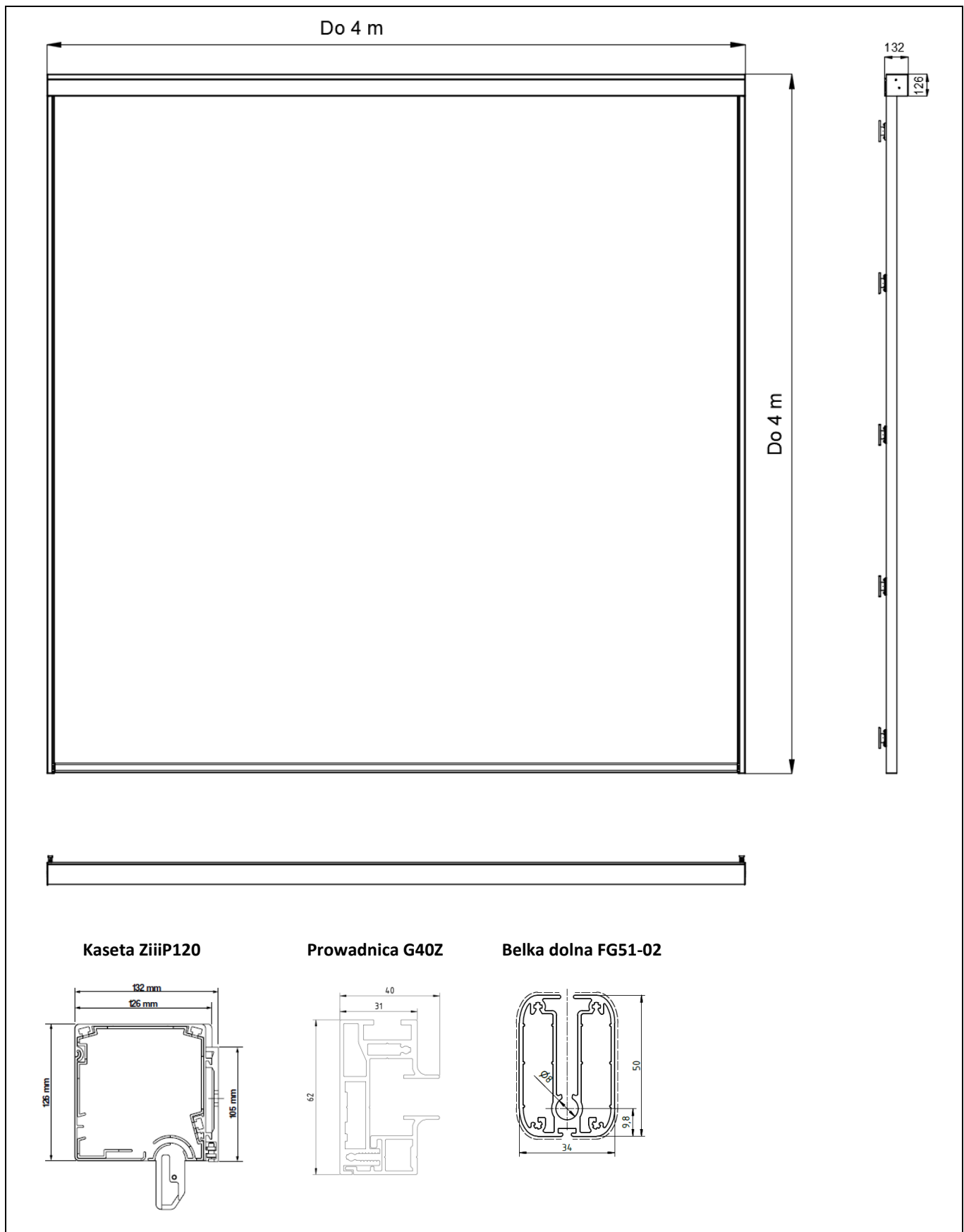

**Refleksol ZiiiP120**  
**Refleksol ZiiiP120 DO ZABUDOWY**

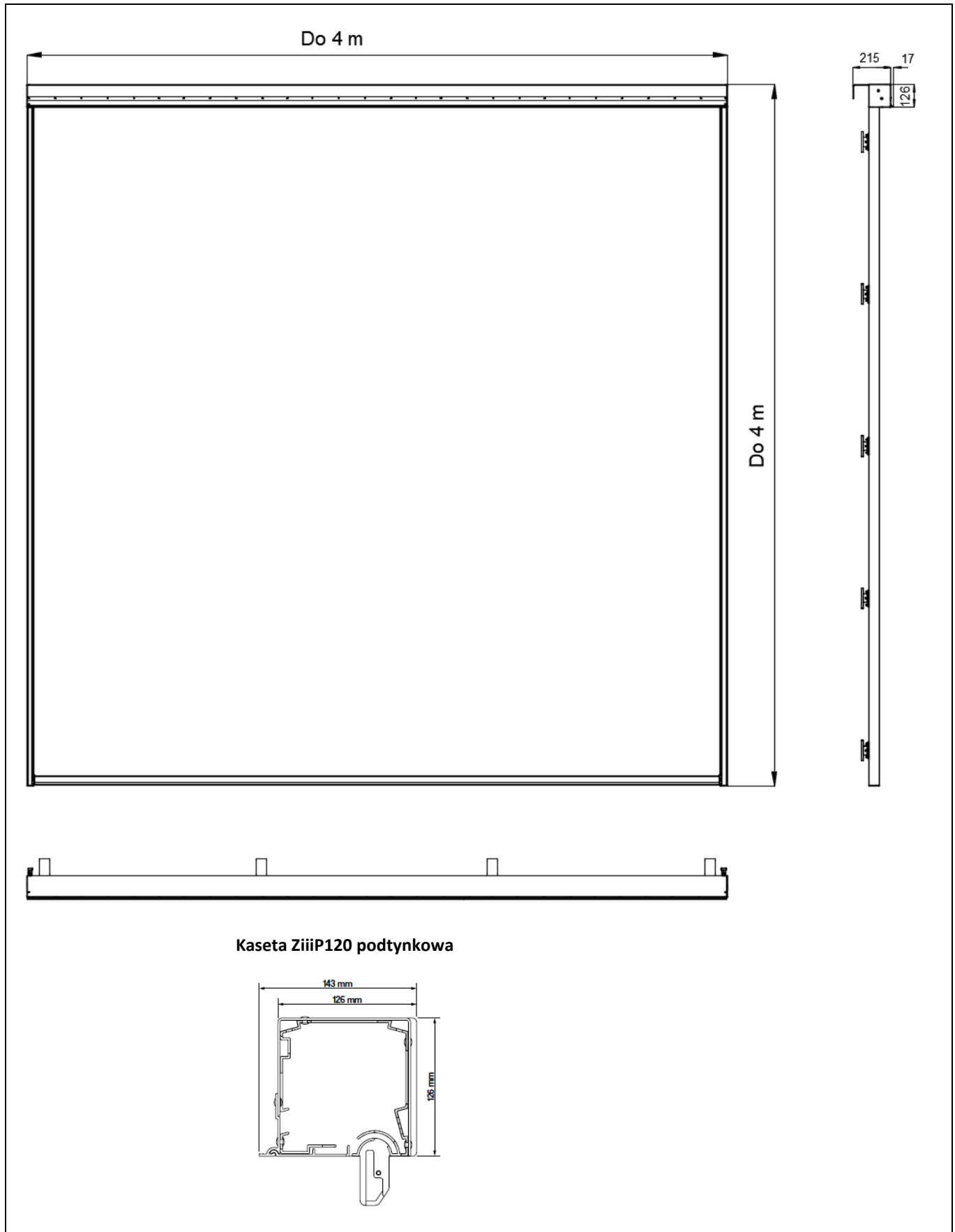

**Kaseta ZiiiP120 podtynkowa**

	KARTA KATALOGOWA PRODUKTU	Strona 6 z 6
	<b>Refleksol ZiiiP120</b> <b>Refleksol ZiiiP120 DO ZABUDOWY</b>	KKP / SELT / RZ
	Edycja 2 / Styczeń 2019 / PL	ZKP i ZSZ

#### Utylizacja zużytego sprzętu:

Po zakończeniu żywotności wyrobu, w celu jego likwidacji, konieczne jest jego rozebranie oraz posegregowanie poszczególnych materiałów i elementów zgodnie z Rozporządzeniem Ministra Środowiska z dnia 9 grudnia 2014 r. w sprawie katalogu odpadów – Dz. U. z 2014 r. poz. 1923.

Przedmiot	Europejska Podstawa Prawna	Polska Podstawa Prawna
Katalog odpadów	Rozporządzenie Komisji (WE) nr 574/2004 z dnia 23 lutego 2004 r. zmieniające załączniki I i III do rozporządzenia (WE) nr 2150/2002 Parlamentu Europejskiego i Rady w sprawie statystyk odpadów	Rozporządzenie Ministra Środowiska z dnia 9 grudnia 2014r. w sprawie katalogu odpadów (Dz. U. 2014 poz. 1923)



Zgodnie z przepisami Ustawy z dnia 11 września 2015 r. o zużytym sprzęcie elektrycznym lub elektronicznym zabronione jest umieszczanie łącznie z innymi odpadami zużytego sprzętu oznakowanego symbolem przekreślonego pojemnika na odpady komunalne. Użytkownik, chcąc pozbyć się sprzętu elektronicznego lub elektrycznego, jest obowiązany do oddania go do punktu zbierania zużytego sprzętu.

Wyrób został wykonany zgodnie z najnowszą wiedzą techniczną w dziedzinie konstruowania oraz technologii wytwarzania i jest dostarczony w stanie zapewniającym bezpieczeństwo użytkowania.

Bezpieczną konstrukcję wyrobu uzyskano dzięki:

Lp.	Przedmiot	Europejska Podstawa Prawna	Polska Podstawa Prawna
1	Zasłony zewnętrzne. Wymagania eksploatacyjne łącznie z bezpieczeństwem	EN 13561:2015	PN-EN 13561:2015
2	Wyroby budowlane (CPR)	Rozporządzenie 305/2011 Parlamentu Europejskiego i Rady	Ustawa z dnia 16.04.2004 o wyrobach budowlanych (Dz.U. 2004 nr 92 poz.881) z późniejszymi zmianami (Dz. U.2016.1570; Dz.U.2015.1165; Dz.U.2016.542)
3	Zasadnicze wymagania dla maszyn	Dyrektywa 2006/42/WE Parlamentu Europejskiego i Rady	Rozporządzenie Ministra Gospodarki z dnia 21 Października 2008r. Dz.U.2008 nr 199 poz.1228) z późniejszymi zmianami (Dz.U.2011.124)

Dokumenty powiązane: Deklaracja Właściwości Użytkowych, Deklaracja Zgodności oraz instrukcja instalacji, użytkowania silników i sterowania.

Specyfikacja techniczna wyrobu oraz dokumentacja techniczno - eksploatacyjna dostępna po zalogowaniu na stronie internetowej [www.selt.com](http://www.selt.com)

Szczegółowe dane dotyczące parametrów poszczególnych silników dostępne są na stronach internetowych producentów silników oraz na stronie internetowej:

[www.selt.com](http://www.selt.com) → NASZA OFERTA → AUTOMATYKA

#### Oznakowanie na wyrobie:

<b>SELT Sp. z o. o.</b> <b>Opole, ul. Wschodnia 23A</b> <b>POLAND</b> <b>15</b> <b>EN 13561</b>

<b>SELT Sp. z o. o.</b> <b>Opole, ul. Wschodnia 23A</b> <b>POLAND</b> <b>15</b> <b>2006/42/WE</b>